

Datenblatt

Cento



In einem eleganten Design mit fünf benutzerfreundlichen Produktwahltasten, inklusive einer Taste für kontinuierliche Ausgabe, bietet die Cento eine große Auswahl an köstlichen Getränken zu jeder Tageszeit. Die Maschine ist ideal für alle Kaffee-Profis. Sie bietet exzellente Qualität und Leistung zu wettbewerbsfähigen Preisen.

Ausstattung

- ◆ Profi-Kaffeemaschine in traditioneller Ausführung
- ◆ automatische Dosierung
- ◆ zwei Dampfschwerter
- ◆ programmierbare Heißwasserausgabe
- ◆ automatische Überwachung von Kesselfüllstand und Temperatur
- ◆ vier Produktwahltasten pro Brühgruppe + kontinuierliche Ausgabe
- ◆ thermosiphones Heizen der Brühgruppe
- ◆ Rotationspumpe (150 W, 50 Liter pro Stunde)
- ◆ Manometer für Dampfkessel und Pumpendruck
- ◆ Display für Produktzähler
- ◆ Farbe: weiß oder schwarz

Technische Daten

	1-gruppig	2-gruppig	3-gruppig
Netzspannung:	230 V, 50 Hz	230 V, 50 Hz	400 V, 50 Hz
Leistungsaufnahme:	1850 W	3050 W	4000 W
theoretische Stundenleistung:	180 Tassen	360 Tassen	540 Tassen
Heißwasserausgabe pro Stunde:	15 Liter	15 Liter	15 Liter
Absicherung:	1 x 16 A	1 x 16 A	3 x 16 A
Kaffeekessel:	4 Liter	10,5 Liter	14 Liter
Abmessungen [B x H x T] in mm:	350 x 497 x 515 mm	722 x 497 x 515 mm	942 x 497 x 515 mm
Abmessungen hohe Ausführung [B x H x T]:	350 x 497 x 515 mm	722 x 497 x 515 mm	–
Auslaufhöhe:	max. 83 mm	max. 83 mm	max. 83 mm
Auslaufhöhe hohe Ausführung:	max. 133 mm	max. 133 mm	max. 133 mm
Nettogewicht:	ca. 30 kg	ca. 47 kg	ca. 61 kg
Bruttogewicht:	ca. 40 kg	ca. 63 kg	ca. 83 kg

Coffema International GmbH
Obenhauptstraße 7, 22335 Hamburg
Tel.: +49 40 500 250
vertrieb@coffema.de • www.coffema.de



Bauseitige Voraussetzungen

- ♦ Wasseranschluss: 3/4" mit Eckventil und gut erreichbarem Absperrhahn (höchstens 1,5 m vom Gerät entfernt)
- ♦ Wasserabfluss: 40–50 mm, Geruchsverschluss, offener Trichter, geeignet für Heißwasser
- ♦ Elektroanschluss: Schutzkontakt-Steckdose (1- und 2-gruppig), CEE/Cekon-Steckdose (3-gruppig)
- ♦ Wasserfiltersystem: empfehlenswert

CE-Konformität



Das Gerät ist mit dem CE-Kennzeichen gekennzeichnet und entspricht damit den einschlägigen europäischen Richtlinien.

Abmessungen

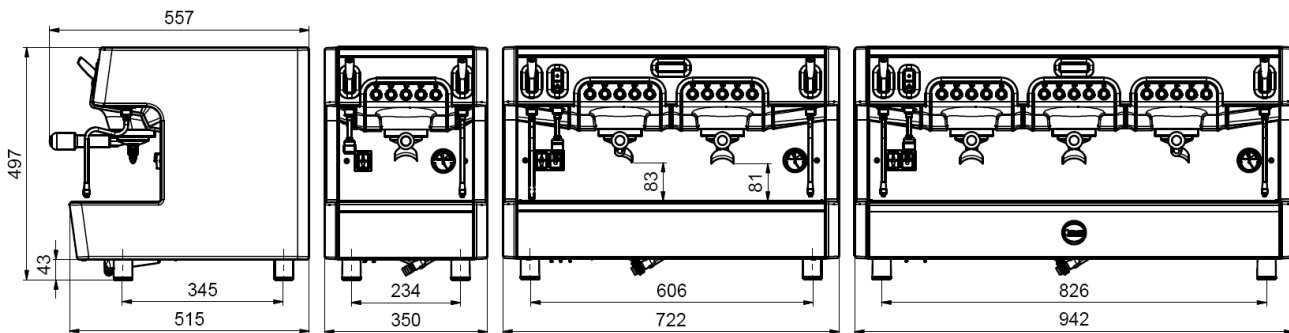

A: Tischausschnitt für Zu- und Ableitungen ca. 70 mm Durchmesser

ACHTUNG

Der Abstand des Gerätes von Wänden und Gegenständen muss mindestens 100 mm betragen.

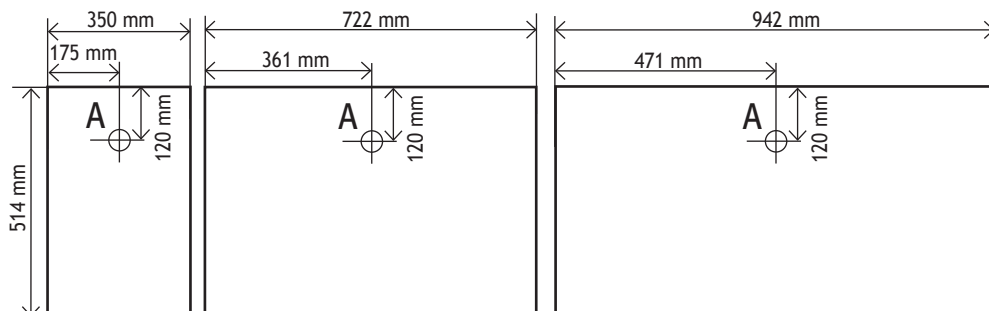

Anschlussschema

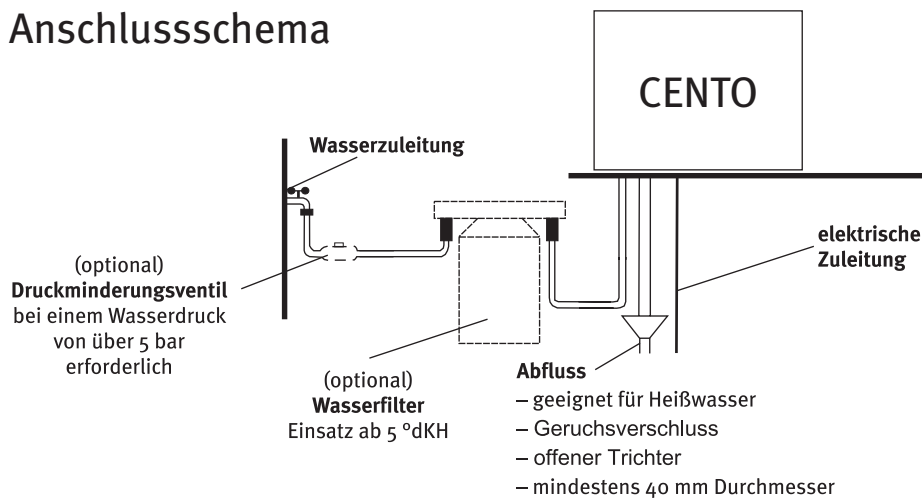

Coffema International GmbH
 Obenhauptstraße 7, 22335 Hamburg
 Tel.: +49 40 500 250
 vertrieb@coffema.de • www.coffema.de



9L1403